

# سرنند بسته گیر

NCWA



**Azerco**



**آزرکو** (شرکت آینده زمین رشد)

کرج، جاده هشتگرد، بلوار کلهر

۰۹۱۴۳۰۵۳۲۶۰

azerco.ir

info@azerco.ir

## پاک کردن چندباره. خلوص بالای محصول.



### کاربرد

سرنده بسته‌گیر آذرکو NCWA یک راهکار مناسب برای افزایش کیفیت محصول بسته‌بندی شده در کارگاه‌های فراوری آجیل و خشکبار است. در فرایند فراوری دانه‌های آجیل و خشکبار، برخورد و سایش این دانه‌ها با سطوح دستگاه‌های فراوری و انتقال باعث ایجاد ریزدانه و جدا شدن پوست دانه‌ها می‌شود. این دستگاه برای جدا کردن این ناخالصی‌ها از محصول نهایی در انتهای خط فراوری به کار می‌رود. از این دستگاه برای وزن کردن بسته‌بندی محصول نیز می‌توان استفاده کرد.

### طراحی

مخزن مواد ورودی در بالای سرنده نصب شده است و خروجی آن در ابتدای سرنده قرار دارد. بر روی سرنده دو الک پشت سر هم بسته شده و در زیر سرنده دو کانال برای خروج ریزدانه‌های این دو الک نصب شده است. موتور لرزشی اختراعی آزرکو باعث ایجاد لرزش در سرنده می‌شود. قدرت ضربه‌ی وارد شده به سرنده نیز قابل تغییر می‌باشد. در انتهای سرنده یک محفظه مکش با دو خروجی ناخالصی‌ها در دو طرف آن قرار دارد. قدرت مکش این کانال قابل تنظیم است. کانال خروجی محصول در انتهای سرنده قرار دارد. برای وزن کردن بسته‌بندی محصول، دو دریچه هوشمند می‌تواند بر روی کانل خروجی نصب شود.

### کارکرد

مواد از کانال قابل تنظیم مخزن ورودی وارد سرنده دستگاه می‌شود و پس از عبور از روی الک اول و دوم، از زیر محفظه مکش عبور کرده و با هدایت کانال خروجی دورن بسته‌بندی ریخته می‌شود. الک اول ریزدانه‌های ریزتر و الک دوم ریزدانه‌های درشت‌تر را از محصول جدا می‌کند. جدا کردن گرد و پوسته دانه‌ها از محصول با

## عملکرد کارآمد. بسته‌بندی با وزن دقیق.

### ساختار

- ۱ ورودی مواد
- ۲ خروجی محصول
- ۳ خروجی دانه‌های درشت
- ۴ خروجی دانه‌های ریز
- ۵ الک
- ۶ ترازو
- ۷ خروجی دانه‌های درشت مکنده
- ۸ خروجی دانه‌های ریز مکنده

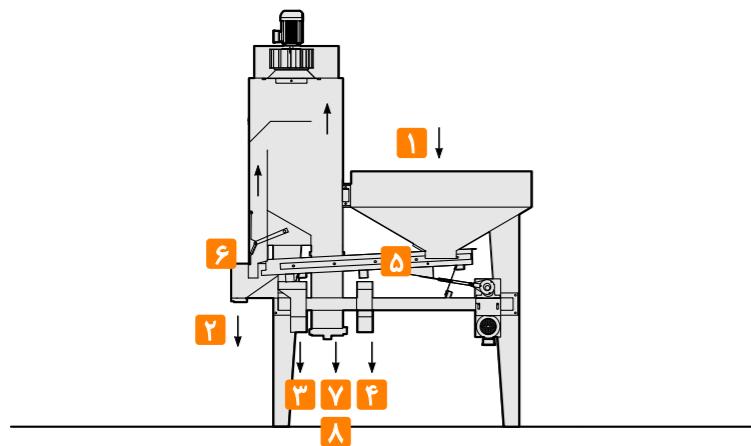

### مشخصات مدل

توان کیلووات	وزن کیلوگرم	ابعاد میلی‌متر		ابعاد الک میلی‌متر	ظرفیت تن در ساعت	مدل
		C	B	A		
۰/۷۵۰+ ۱/۵۰۰	۵۵۰	۲۵۲۰	۱۰۰۰	۱۸۲۰	۵۰۰-۵۰۰×۲	NCWA-100

### محصول خالص درون بسته‌بندی

با وجود دو الک با دو اندازه مش متفاوت و یک کانال مکش با قابلیت تنظیم قدرت مکش هوا می‌توان از جدا شدن تمام گرد و ریزدانه‌های آجیل و خشکبار فرآوری شده و خلوص بالای محصول داخل بسته‌بندی اطمینان حاصل نمود.

### وزن کردن بسته‌بندی

کانال خروجی می‌تواند با استفاده از دو دریچه هوشمند، جریان محصول به درون جعبه یا کیسه بسته‌بندی را با دقت بسیار بالایی کنترل کند تا وزن بسته‌بندی دقیقاً به میزان تعیین شده باشد.

### لرزش کم و عمر کاری بالا

قرار گرفتن سرنده دستگاه بر روی ضربه‌گیرهای لاستیکی و استفاده از موتور لرزشی آزرکو در ساختار دستگاه بارهای دینامیکی وارد شده به پایه را کاهش داده و عمر کاری دستگاه را افزایش می‌دهد. این ویژگی امکان نصب چرخ در زیر پایه‌ها برای جابه‌جایی آسان دستگاه را فراهم می‌سازد.

