

پوست گیر مغز خشکبار

NKSA



Azerco



آزرکو (شرکت آینده زمین رشد)

کرج، جاده هشتگرد، بلوار کلهر

۰۹۱۴۳۰۵۳۲۶۰

azerco.ir

info@azerco.ir

بدون آسیب به مواد. کیفیت بالای محصول.

رعایت استاندارد بهداشتی. بهداشت و سلامت محصول.



کاربرد

پوست گیر مغز خشکبار آزرکو NKSA از دستگاه‌های خطوط فرآوری خشکبار خلال شده است. قبل از این که دانه‌های خشکبار به صورت خلال، نگینی و یا بلغوری فرآوری شوند لازم است پوست از مغز دانه جدا شود. این دستگاه برای جدا کردن پوست نرم شده دانه‌ها از مغز به کار می‌رود. از این دستگاه می‌توان برای بازدید و دستچین کردن دانه‌های پوست کن شده هم به کار برد.

طراحی

مخزن مواد ورودی در بالای دستگاه تعبیه و خروجی آن به یک کانال هدایت جریان مواد مجهز شده است. این کانال با قابلیت تنظیم در جهت جلو و عقب وظیفه هدایت صحیح مواد به داخل محفظه غلتک‌ها را بر عهده دارد. محفظه غلتک‌ها که دو غلتک لاستیکی را درون خود جای داده است، در زیر این کانال قرار دارد. غلتک‌ها با کمک یک موتور و گیربکس حرکت دورانی با سرعت متفاوت و در جهت خلاف هم انجام می‌دهند. فاصله بین دو غلتک قابل تنظیم است. در زیر این محفظه نوار نقاله نصب شده است. نیرو از همان موتور و گیربکس به تسمه نقاله هم انتقال داده می‌شود.

کارکرد

مواد از راه کانال مخزن مواد اولیه به داخل محفظه غلتک‌ها هدایت می‌شود. در این محفظه با عبور مواد از بین دو غلتک لاستیکی پوست از دانه‌ها جدا می‌شود. فاصله بین دو غلتک متناسب با اندازه دانه‌ها تنظیم می‌شود. دانه‌های پوست کن شده بر روی نوار نقاله ریخته شده و با حرکت آن از دستگاه خارج می‌شوند. با افزایش طول نوار نقاله تا بیش از ۲ متر، امکان بازدید و دستچین کردن دانه‌ها همزمان با خروج دانه‌ها از دستگاه نیز وجود دارد. در طول زمان و با سایش غلتک‌های لاستیکی و کاهش قطر آن‌ها تنظیم کانال مخزن مواد

موجب هدایت صحیح دانه‌ها به فاصله بین دو غلتک لاستیکی می‌شود.

بهداشت محصول

تمامی سطوحی که با محصول در تماس هستند از جنس فولاد ضدزنگ انتخاب شده است. جنس غلتک‌ها و نوار نقاله از لاستیک پی.وی.سی است. همه این سطوح قابل دسترسی و تمیز کردن هستند.

عدم آسیب به محصول

جنس لاستیک انتخاب شده برای رویه غلتک‌ها، در کنار استحکام و دوام زیاد از نرمی و اصطکاک مناسبی هم برخوردار است. این ویژگی غلتک‌ها، بدون آسیب رساندن به مغز دانه‌های خشکبار راندمان بالای پوست کنی را تضمین می‌کند.

محصول دستچین شده

دستگاه پوست کن مغز خشکبار با نوار نقاله سفارشی ساخته می‌شود. طول نوار نقاله تا بیش از ۲ متر قابل افزایش است. این ویژگی امکان بازدید و پاک کردن محصول از ناخالصی‌ها را قبل از ورود به دستگاه خلال‌ساز فراهم می‌کند.

ساختار

- ۱ ورودی مواد
- ۲ خروجی محصول
- ۳ غلتک لاستیکی
- ۴ نوار نقاله

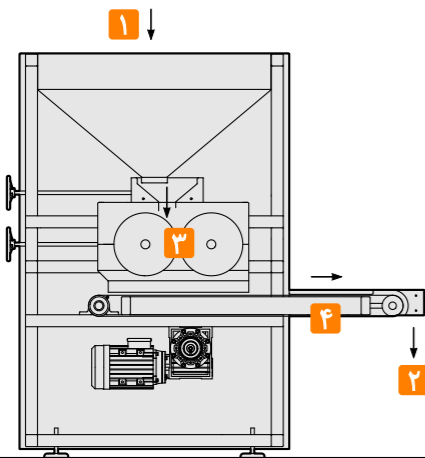

مشخصات

مدل	ظرفیت تن در ساعت	طول نوار نقاله میلی‌متر	ابعاد میلی‌متر A	B	C	وزن کیلوگرم	توان کیلووات
NKSA-100	۱	۱۰۰۰	۱۴۰۰	۸۴۰	۱۳۵۰	۴۵۰	۱/۵۰۰
NKSA-150	۱	۱۵۰۰	۱۹۰۰	۸۴۰	۱۳۵۰	۴۷۵	۱/۵۰۰
NKSA-200	۱	۲۰۰۰	۲۴۰۰	۸۴۰	۱۳۵۰	۴۹۵	۱/۵۰۰
NKSA-250	۱	۲۵۰۰	۲۹۰۰	۸۴۰	۱۳۵۰	۵۱۵	۱/۵۰۰

